

FR



Continental Edison



CEARDVD2

Autoradio AM/FM – RDS – DVD/MPEG4

Afin de profiter au mieux de votre appareil, de maîtriser ses capacités et pour prévenir de tous risques éventuels, nous vous recommandons de prêter la plus grande attention à la lecture de ce manuel avant toute manipulation.

Les différents chapitres abordés seront les suivants :

Contenu

| | |
|---|-----------|
| Information de sécurité..... | 01 |
| Information sur les disques..... | 01 |
| Installation..... | 01 |
| Utilisation de la façade détachable..... | 03 |
| Diagramme de câblage..... | 04 |
| Opérations générales..... | 05 |
| Identifications des touches..... | 05 |
| Utilisation de la télécommande..... | 06 |
| Opérations générales..... | 07 |
| Opérations radio..... | 08 |
| Opérations (système de donnée radio)..... | 09 |
| Réglage du menu AV(audio/vidéo)..... | 10 |
| Opérations de disque..... | 12 |
| Opérations du disque unique..... | 14 |
| Opérations de la lecture du disque de donnée..... | 16 |
| Opérations USB..... | 17 |
| Opérations de la carte mémoire SD/MMC..... | 17 |
| Opérations AV IN..... | 17 |
| Paramètre de DVD..... | 18 |
| Paramètres du système..... | 18 |
| Réglage de langage..... | 20 |
| Paramètres audio..... | 20 |
| Réglages du menu digital..... | 20 |
| Attachements..... | 21 |
| Dépistage de panne..... | 22 |
| Spécifications techniques..... | 22 |
| Clauses de garantie..... | 23 |

Information de sécurité

Attention:

Les lecteurs de CD/DVD font partie des appareils à faisceau laser de classe 1. Ils utilisent de ce fait un rayon invisible émettant des radiations, qui peut se révéler dangereux.





Il est donc déconseillé de tenter de démonter ou de réparer, ce produit. Seule une personne désignée par nos soins pourra prendre la responsabilité d'une réparation.

Dans le but d'éviter tout risque de court-circuit ou de choc électrique, nous vous conseillons fortement de confier l'installation de votre produit à un professionnel.

Information sur les disques

NOTES

Les différents formats supportés par ce lecteur sont les suivants

| | |
|---|----------------------------|
|  | DVD 12 CM disc |
|  | VCD 12 CM disc |
|  | CD 12 CM disc |
|  | MP3 12 CM disc |
| MPEG4 | MPEG4 12 CM disc |

Seuls les disques circulaires d'un diamètre de 12 cm sont compatibles avec votre unité. Tout disque d'un diamètre autre ou de forme non-circulaire est tout à fait prohibé.

Manipulation et propreté des disques

Prenez soin de ne pas insérer dans votre appareil des disques sales, tordus, cassés ou abîmés. Evitez également d'apposer des autocollants sur vos disques, car ceux-ci en se décollant, pourraient sérieusement endommager votre appareil.

Nettoyage des disques

Utilisez un chiffon doux, sec et non pelucheux, et essuyez délicatement votre disque en partant du centre vers les diverses extrémités.

Notes particulières de zone DVD

Tous les lecteurs DVD distribués dans la communauté européenne sont calibrés sur la zone territoriale 2. De ce fait, votre appareil ne sera compatible qu'avec des disques zone 2", et ne pourra en aucun cas lire des DVD d'autre zone.

Installation

Note :

Cet appareil a été conçu pour être installé dans un emplacement d'origine dit "DIN".

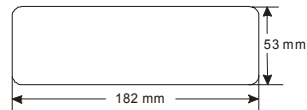

Il est initialement destiné à remplacer le modèle installé par le constructeur automobile. De ce fait, il ne peut être logé dans un autre type d'emplacement.

Son angle d'installation ne pourra en aucun cas excéder 30°.

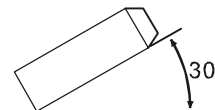

Enlèvement des vis de transport

Il est impératif d'enlever les vis de transport avant de procéder à l'installation de votre appareil.

Retirez la vis de transport avant l'installation.

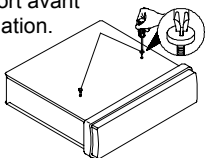

Montage DIN avant & arrière

Cet appareil peut être fixé de deux manières différentes : fixation avant (montage conventionnel) ou fixation arrière (par le biais des trous filetés sur le corps de votre autoradio). Pour de plus amples informations, référez vous aux schémas d'installation suivant :

1. Montage avant support DIN (Méthode A)

Mise en place de l'unité

Assurez vous de tester votre câblage avant de pouvoir procéder aux étapes suivantes.

1. Débranchez la borne négative de votre batterie afin d'éviter tout risque de court-circuit.
2. Repérez les câbles de connexion et d'antenne.
3. Appuyez sur le bouton **OPEN** de la façade afin de retirer cette dernière (référez vous à la section « utilisation de la façade détachable »).
4. Démontez le contour plastique de la façade.
5. Insérez les clés de décrochage (fournies dans l'emballage de l'autoradio) dans les deux ouvertures latérales jusqu'à la perception d'un bouton "clic", puis faites glisser le cerclage de l'autoradio vers l'arrière afin de le dégager du corps de votre appareil.

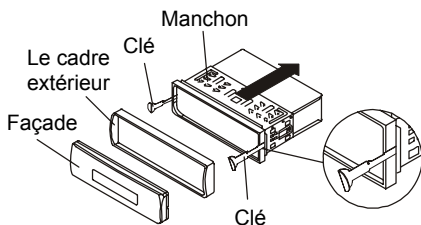

6. Insérez le cerclage de fixation dans l'emplacement choisi dans le tableau de bord, puis repliez les angles de blocage d'étrier prévu à cet effet. Tous les angles de blocage ne pourront pas être utilisés, sélectionnez ceux qui permettront de bloquer au mieux le cerclage au sein de son emplacement

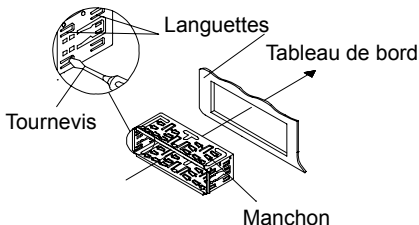

7. Connecter les fiches ISO, le câble d'antenne et les autres connecteurs.
8. Faites glisser le corps de l'appareil dans le cerclage jusqu'à son blocage. Puis remontez le cerclage de façade.

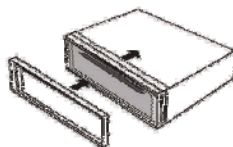

9. Reconnectez la borne négative de la batterie, remontez l'entourage plastique de façade détachable sur votre appareil (section « utilisation de la façade détachable »).

Démontage de l'appareil

1. Coupez le contact de votre véhicule et déconnectez la borne négative de la batterie.
2. Pressez le bouton **OPEN** de la façade afin de détacher cette dernière.
3. Démontez l'entourage plastique de la façade.
4. Insérez les clés de décrochement dans les deux emplacements latéraux prévus à cet effet, puis retirez l'appareil vers vous pour le sortir du tableau de bord.

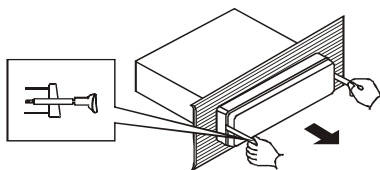

2. Montage arriere support DIN (Methode B)

Si votre véhicule est de marque Nissan ou Toyota, utilisez cette méthode de fixation. Pour ce faire utilisez les vis fournies et fixez les aux emplacements dédiés T (Toyota), N (Nissan) et utilisez les emplacements du véhicule.

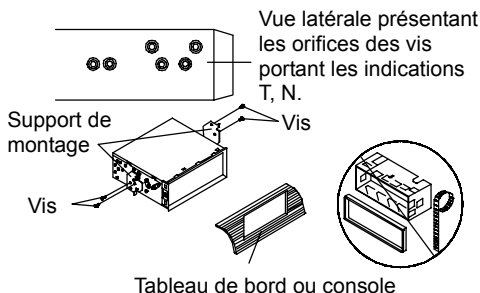

De cette manière, fixez l'autoradio en mettant les trous face aux emplacements du véhicule, et utilisez les vis fournies (5x5mm) pour solidariser l'ensemble.

Remarque: Le cerclage ainsi que la barrette de fixation ne sont pas nécessaire à la méthode B d'installation.

Utilisation de la façade détachable

Enlèvement de la façade détachable

La façade de l'appareil peut être enlevée à tout moment dans le but de dissuader toute tentative de vol. Afin de préserver cette dernière de tout dommage une boîte est prévue à cet effet.

1. Appuyez sur le bouton **OPEN** (▲) pour faire basculer la façade.

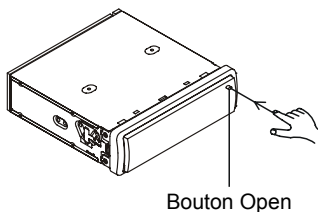

2. Tenez le côté droit de la façade, décalez-la légèrement vers la gauche puis tirez-la vers vous.

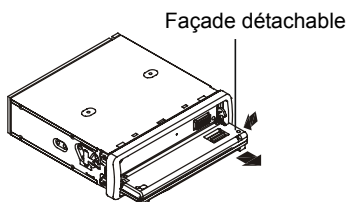

3. Rangez-la dans son étui de protection.

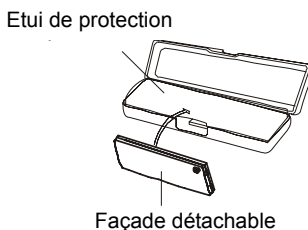

Mise en place de la façade détachable

Prenez votre façade (côté écran vers le bas) puis insérez-la dans les petits loquets de votre appareil en commençant par le côté gauche. Ensuite, basculer votre façade vers le haut jusqu'à la perception d'un clic.

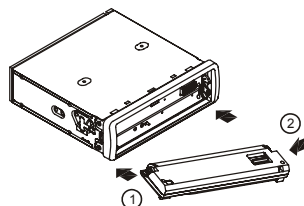

Note:

Pour le transport de votre façade, nous vous conseillons fortement d'utiliser l'étui de protection fourni. Celui-ci vous évitera de rayer l'écran de votre appareil.

Diagramme de câblage

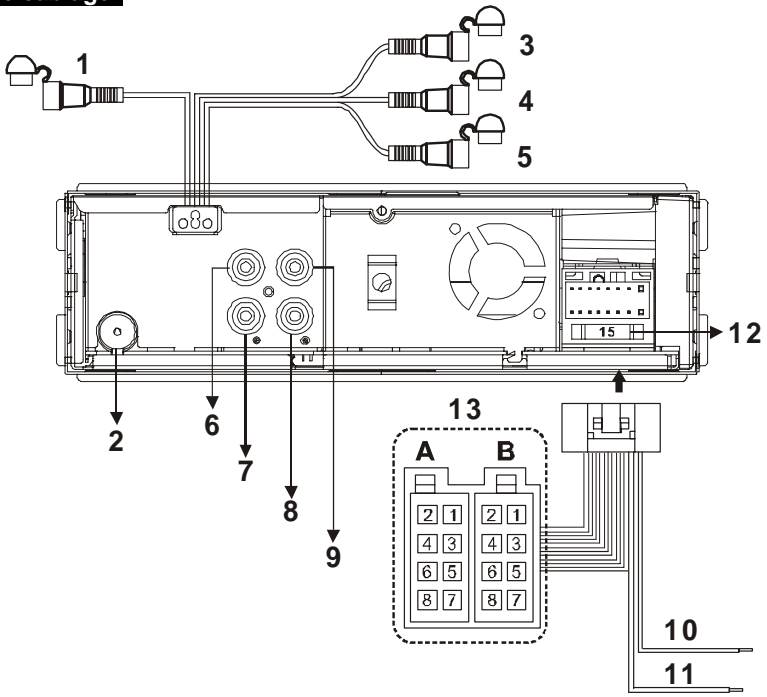

- 1. **Jaune:** Entrée Vidéo pour caméra de recul d'aide au stationnement
- 2. **Prise d'antenne radio**
- 3. **Blanc:** Sortie RCA arrière gauche
- 4. **Rouge:** Sortie RCA arrière droite
- 5. **Vert:** Sortie subwoofer
- 6. **Blanc:** Sortie RCA avant gauche
- 7. **Rouge:** Sortie RCA avant droite
- 8. **Jaune:** Sortie RCA Vidéo 2
- 9. **Jaune:** Sortie RCA Vidéo 1
- 10. **Rose:** Fil d'activation de la caméra de recul B+
- 11. **Rose/Noir:** Fil vers le contacteur du frein à main B-
- 12. **FUSIBLE 15A**
- 13. **Connecteurs ISO:**

Partie A:

- A1: Emplacement vide
- A2: Emplacement vide
- A3: Emplacement vide
- A4: + permanent (jaune)
- A5: Antenne électrique (bleu)
- A6: Emplacement vide
- A7: + Après contact (rouge)
- A8: Masse (noir)

Partie B:

- B1: HP arrière droite + (violet)
- B2: HP arrière droite - (violet/noir)
- B3: HP avant droite + (gris)
- B4: HP avant droite - (gris/noir)
- B5: HP avant gauche + (blanc)
- B6: HP avant gauche - (blanc/noir)
- B7: HP arrière gauche + (vert)
- B8: HP arrière gauche - (vert/noir)

Connexion du fil rose et noir permettant d'activer l'affichage vidéo

Pour des raisons de sécurité, l'affichage vidéo n'est possible que si le fil rose et noir est raccordé au contacteur de frein à main (masse). Les fichiers vidéo ne pourront être visionnés que lorsque le frein à main est tiré. Si ce n'est pas le cas, le message "DISABLED WATCH VIDEO!" (prudence pendant la conduite) apparaît sur l'écran LCD. Il s'agit d'une mesure de sécurité conçue afin d'interdire au conducteur de regarder un fichier vidéo alors qu'il conduit. La sortie vidéo arrière n'est pas concernée.

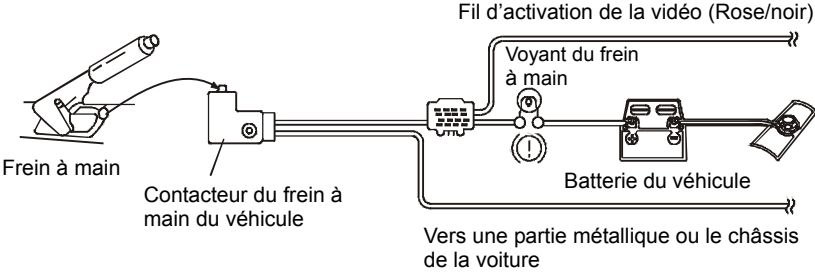

Opérations générales

Identifications des touches

Autoradio :

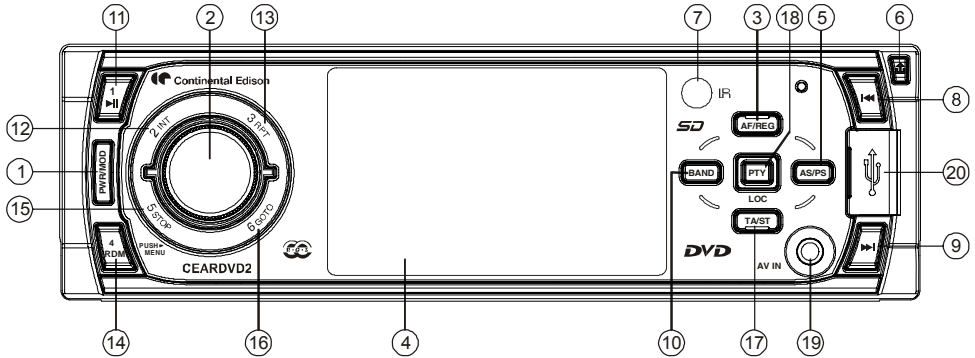

Autoradio après retrait de la façade amovible:

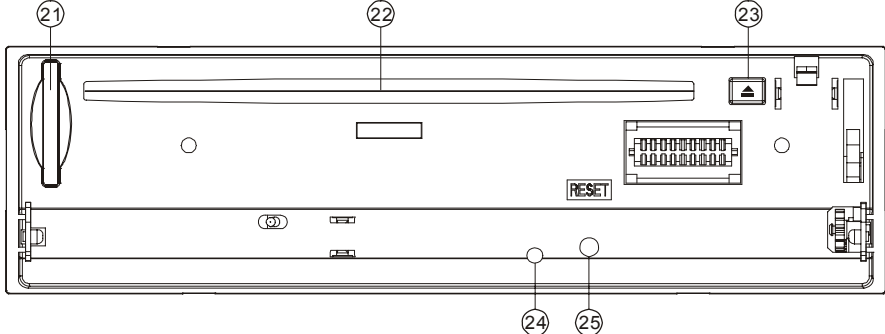

Clavier tactile et fonction des boutons

- (1) Bouton Marche (⏻),
Touche choix du Mode
- (2) Bouton de réglage du volume, Touche MENU
- (3) Touche AF (fréquences alternatives),
REG(mode régional)
- (4) Ecran TFT large de 3 pouces
- (5) Touche AS/PS (mémorisation
automatique des stations / balayage des
stations en mémoire)
- (6) Bouton OPEN(🔑)
- (7) Détecteur de la télécommande IR
- (8) Touche (⏪)
Diminution ton, recherché arrière,
piste précédente, recul rapide
- (9) Touche (⏩)
Augmentation ton, avance recherche,
piste suivante, avance rapide
- (10) Touche de bande (BAND)
- (11) Présélection de mémoire Radio 1,
▶|| (Lecture/pause), Touche numérique 1
- (12) Présélection de mémoire Radio 2,
Touche INT (lecture des introductions),
Touche numérique 2
- (13) Présélection de mémoire Radio 3,
Touche RPT (Répétition Lecture), Touche
numérique 3
- (14) Présélection de mémoire Radio 4,
Touche RDM (Lecture aléatoire),
Touche numérique 4
- (15) Présélection de mémoire Radio 5,
Touche STOP (arrêter la lecture),
Touche numérique 5
- (16) Présélection de mémoire Radio 6,
Touche GOTO, Touche numérique 6
- (17) Touche TA (infos trafic),
Touche ST (Mono/Stéréo)
- (18) Touche PTY (type de programme),
Touche LOC/DX (Réception
locale/distante)
- (19) Douille d'entrée AV du panneau avant
- (20) Interface USB
- (21) Fente pour Carte mémoire SD/MMC
- (22) Slot d'insertion du disque
- (23) Bouton d'éjection (🔑)
- (24) Voyant lumineux antivol
- (25) Touche RESET (réinitialisation)

Utilisation de la télécommande :

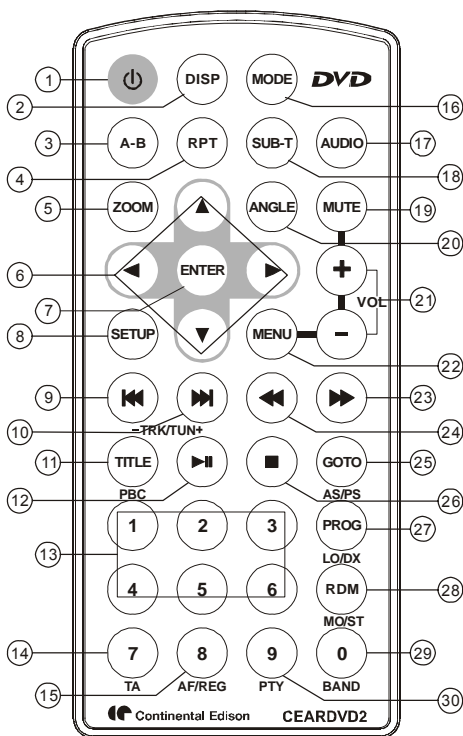

Descriptions des fonctions de contrôles

- (1) Touche ⏻ (mise en marche / arrêt)
- (2) Touche DISP (afficher l'information de
système)
- (3) Touche Répéter paragraphe (A-B)
- (4) Touche Répéter la lecture (RPT)
- (5) Touche Zoom in/out
- (6) Touches (⏪, ⏩, ▲, ▼)
- (7) Touche Entrer
- (8) Touche Set up (réglages)
- (9) ⏪ Ton, recherche, piste précédent
- (10) ⏩ Ton, recherche, piste suivant
- (11) Touche TITRE / PBC
- (12) Touche de lecture Play / Pause (▶||) Button
- (13) Présélection de mémoire Radio (1-6),
Touche d'entrée numérique (1-6)
- (14) Touche TA (infos trafic),
Touche numérique 7
- (15) Touche AF (fréquences alternatives),
Touche REG(mode régional),
Touche numérique 8
- (16) Touche MODE (sélection d'un mode)
- (17) Touche de commutation de piste audio
(Audio)
- (18) Touche de sous-titre (SUB-T)
- (19) Touche Muet on/off

- (20) Touche d'angle (ANGLE)
- (21) Touche de réglage du volume (VOL+/VOL-)
- (22) Touche MENU
- (23) ► Avance rapide
- (24) ◀ Retour rapide
- (25) Touche GOTO, Touche AS/PS (mémorisation automatique des stations / balayage des stations en mémoire)
- (26) Touche arrêter la lecture (■)
- (27) Touche de lecture de programme, Touche Réception locale/distante (LO/DX)
- (28) Touche de lecture aléatoire (RDM), Mono/Stéréo (MO/ST)
- (29) Touche numérique 0, Touche de bande (Band)
- (30) Touche PTY (type de programme), Touche numérique 9

Remarque:

- ◆ Enlever le plastique transparent du côté "touche" de la télécommande.
- ◆ Pointez-la vers le capteur de la façade à moins de deux mètres.
- ◆ Il est possible que la télécommande fonctionne mal lorsque le capteur de la façade est ensoleillé.
- ◆ Un angle de 30° devra être respecté entre la télécommande et le capteur de la façade.
- ◆ La télécommande est un petit dispositif électronique très sophistiqué, en conséquence de quoi, les précautions indiquées ci-dessous devront être scrupuleusement respectées:
 - Ne soumettez jamais la télécommande à des chocs excessifs.
 - Ne la mettez pas dans une poche
 - Tenez-la à l'abri de la poussière, de l'humidité (< 10°C) et du soleil (exposition prolongée).

Remplacement de la batterie

Pile lithium de taille bouton référence (CR2025 3V)

1. Ouvrir le logement de la batterie

Faites glisser le logement de la batterie dans le sens de la flèche.

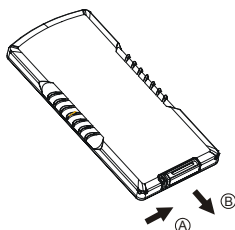

2. Remplacement de la batterie

Insérer la pile dans son logement en respectant le sens d'introduction (+) comme décrit ci-dessous.

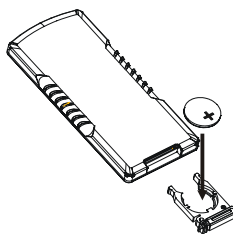

- Un mauvais sens d'introduction peut causer d'importants dégâts.

3. Fin du remplacement

Remettez le logement de la batterie dans la télécommande.

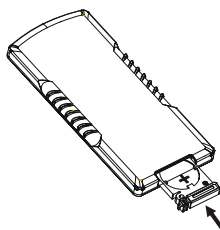

AVERTISSEMENT: Danger d'explosion si les piles sont mal installées remplacez les piles uniquement par des piles du même type ou de type équivalent.

Recyclez ou jetez les piles usées selon les règles locales de recyclage ou en suivant les conseils fournis avec votre produit.

Opérations générales

Touche RESET

Vous devez remettre à zéro votre appareil après avoir installé votre appareil pour la première fois.

1. Eteignez votre appareil.
2. Appuyez sur le bouton **OPEN** (🔑) et faites basculer la façade de votre autoradio, appuyez ensuite sur la touche **RESET** de votre appareil avec un stylo à bille ou avec un autre objet dans le genre afin de remettre votre produit à zéro.

Mettre hors/en tension

En mode de mise hors tension, allumez l'appareil en appuyant sur n'importe quel

bouton sur le panneau avant ou la télécommande à l'exception de la bouton **OPEN** (🔑) ou insérez un disque dans la fente de réception de disque. Lorsque le système est on, appuyez sur le bouton (🔌) On/off près de 2 secondes pour mettre hors tension l'appareil.

Réglage du volume

Tourner le bouton de réglage du volume sur le panneau avant ou appuyez sur **VOL + / VOL-** sur la télécommande pour ajuster le niveau de volume.

Indicateur de LED anti-vo

Conçu comme un moyen de dissuasion, la LED rouge va clignoter lorsque l'appareil est mis hors tension et que le panneau avant est enlevé.

Fonction ESP

Cet appareil est équipé d'un système antichoc qui mémorise à l'avance une certaine partie du fichier audio. Cela évite toute interruption de musique lorsque le véhicule roule sur une chaussée dégradée.

Mute on/off

La fonction mute de votre appareil permet de couper momentanément le son en sorti de votre appareil. Chaque pression sur la touche **MUTE** active ou désactive cette fonction.

Mode

Lorsque l'appareil est en marche, appuyez sur cette touche **MODE** pour afficher le menu "Source".

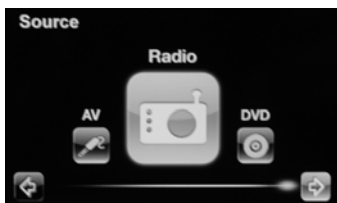

Utilisez les touches ◀ / ▶ sur le panneau avant ou appuyez sur ◀ / ▶ sur la télécommande pour sélectionner une source entre les modes radio, lecteur CD/DVD (avec un disque DVD/CD/MP3/WMA inséré dans la fente), USB, lecteur de carte (SD et MMC) et auxiliaire.

Dernière mémoire de position

- pendant la lecture de disque, USB, de carte SD/MMC, si vous éteignez l'unité et rallumer, l'appareil va reprendre la lecture du point où il a été interrompu.
- pendant la lecture de la carte de disque, USB, SD/MMC, et que vous retournez au mode DVD, SD/MMC l'appareil va reprendre la lecture à partir du point où il est interrompu.

Opérations radio

Ecoute de la radio

1. Appuyez sur la touche **MODE** pour afficher le menu "Source". Utilisez les touches ◀ / ▶ sur le panneau avant ou appuyez sur ◀ / ▶ sur la télécommande pour sélectionner le mode radio.



Sélection de la bande de réception

En mode radio, appuyez répétitivement sur le bouton **BAND** sur le panneau avant ou la télécommande pour sélectionner une des bandes d'émission radio : ->FM 1-> FM 2 -> FM 3 -> MW 1-> MW 2.

Réglage manuel/automatique

- Mode recherche automatique:

Appuyez sur le bouton ▶▶ ou ◀◀, la recherche automatique est lancée. Il recherche automatiquement le signal le plus fort de la station de radio sur la bande sélectionnée

Maintenir appuyez sur le bouton ▶▶ ou ◀◀ Jusqu'à apparaisse "MANU" sur l'écran, cela basculera sur mode recherche manuel.

- Mode recherche manuel :

Appuyez sur le bouton ▶▶ ou ◀◀ Répétitivement jusqu'à ce que la station désirée sur la bande de fréquence choisie. Pour une recherche plus rapide, maintenir le bouton ▶▶ ou ◀◀ appuyé.

En mode manuel de recherche, si le bouton n'est plus appuyez durant 5 secondes, vous

passerez en mode recherche Automatique. "MANU" disparaît de votre écran.

Stéréo/Mono

Cette fonction vous permet de choisir entre une écoute radio en Mono ou en Stéréo. Chaque pression prolongée (+ de 2 secondes) sur la touche **TA/ST** (de l'autoradio) ou **MO/ST** (de la télécommande) permet de passer d'un mode de réception à l'autre.

Local/DX

En fonction de la distance qui vous sépare de l'émetteur de la fréquence que vous écoutez, vous pouvez calibrer la réception de votre appareil comme suit :

- Local : pour les émetteurs proches
- DX : pour les émetteurs distants

Chaque pression prolongée sur la touche **PTY/LOC** (de l'autoradio) ou **LO/DX** (de la télécommande) permet de basculer entre ces deux types de réception.

Mémorisation de stations et écoute de stations mémorisées

Vous pouvez mémoriser jusqu'à 30 stations (18 FM, 12 MW) (de manière manuelle ou automatique).

- Pour mémoriser une station:

- Sélectionnez une bande (si nécessaire).
- Réglez une station à l'aide des touches **►►** ou **◄◄**. (Veuillez consulter la section Syntonisation automatique / manuelle).
- Appuyez sur une des touches numérotées de 1 à 6 pendant au moins 2 secondes.

- Ecoute d'une station mémorisée :

- Sélectionnez une bande (si nécessaire).
- Appuyez brièvement sur la touche numérotée (1-6) correspondant à la présélection de station souhaitée pour écouter cette station.

Mémorisation automatique / balayage des présélections

- Balayage des présélections de stations: Appuyez sur la touche **AS/PS** pour balayer les différentes présélections de stations. Si le signal est suffisamment fort, l'autoradio diffuse la première présélection pendant 5 secondes, puis passe à la présélection suivante jusqu'à ce l'appareil ait balayé toutes les présélections.

Enfin, l'autoradio s'arrête à la présélection de station où le balayage a commencé. Pendant le balayage, l'indication du numéro de présélection clignote sur l'afficheur LCD. Appuyez sur la touche **AS/PS** pour arrêter le balayage.

- Mémorisation automatique:

Appuyez longuement sur la touche **AS/PS** pour lancer la mémorisation automatique. L'autoradio part des fréquences les plus basses et mémorise automatiquement les 6 stations les plus fortes sous les numéros de présélection. Lorsque la mémorisation automatique est terminée, l'autoradio effectue un balayage des 6 présélections de stations qu'il vient de mémoriser.

Opérations (système de donnée radio)

Mise en/hors service du RDS

Appuyez brièvement sur la touche **AF/REG** pour activer ou désactiver le mode AF (fréquences alternatives).

Lorsque cette fonction est activée, l'indication "AF" apparaît sur l'afficheur.

Lorsque la réception devient mauvaise, l'indication "AF" se met à clignoter et l'appareil retourne aux fréquences alternatives.

Le message "ALARM" (alarme) s'affiche lorsque l'appareil capte une émission d'urgence. Le niveau sonore est automatiquement augmenté au niveau prééglé si le volume est réglé à un niveau inférieur.

Paramètres du mode AF

Appuyez sur la touche **AF/REG** pour commuter le mode AF on/off.

Il y a 3 états d'informations quand le segment "AF" sur affiche à l'écran:

Segment "AF/off" : le mode de commutation AF est désactivé.

Segment 'AF/on' : le mode de commutation AF est actif, et reçoit l'information RDS.

Segment 'AF/clignote' : le mode de commutation AF est actif, mais l'information RDS n'est pas encore reçue.

Lorsque le mode de commutation AF est sélectionné, le récepteur vérifie continuellement la puissance de réception de signal d'AF. L'intervalle du temps de

vérification de chaque contrôle dépend de la puissance de signal de la station actuelle, quelques minutes pour une station forte et quelques secondes pour une station faible. Chaque fois qu'un nouveau signal AF est perçu plus fort que la station actuelle, l'appareil basculera automatiquement à la nouvelle fréquence perçue. Le temps muet de commutation AF ou le temps de vérification est très court, il est presque inaudible en cas de programme normal. Pendant le mode FM, lorsque la fonction AF est active, seules les stations à information AF pourront être reçues et enregistrées.

Fonction REG (Programme régional)
Certaines stations diffusent des émissions qui sont propres à leur région sur la même onde réception que la diffusion nationale. La touche **AF/REG** pressée pendant plus de deux secondes permettra de basculer entre ces deux diffusions. En mode régional "REG" apparaît sur l'afficheur digital.

Fonction de TA (annonces de circulation)
Utilisation de la fonction TA (infos trafic) : Appuyez sur la touche **TA** pour activer ou désactiver le mode de recherche d'infos trafic.
Lorsque le mode TA est activé et qu'une info trafic est transmise :
- Si l'autoradio est en mode DVD (CD/MP3/WMA), USB/SD/MMC ou auxiliaire, il passe temporairement en mode radio.
- Si le volume est inférieur au niveau seuil, il passe automatiquement à ce niveau.
- L'indication « TA » s'affiche lorsque le mode TA est activé.
- L'indication « TP » s'affiche lors de la réception d'une station diffusant des infos trafic.

Fonction d'interruption TA
L'annonce de la circulation actuelle est annulée en appuyant sur le bouton **TA**. Mais le mode de recherche TA ne sera pas désactivé.

Fonction PTY (type de programme)
La fonction PTY permet de choisir le type de programme que l'on souhaite que l'autoradio recherche dans la zone de réception, à choisir dans liste suivante :

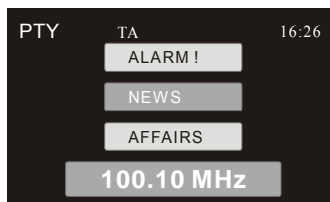

Appuyez sur le bouton **▶▶** ou **◀◀** En haut de votre appareil ou sur le bouton **▲/▼** de votre télécommande, vous pouvez sélectionner différents types de programmes comme suit:

Nouvelles -> AFFAIRES -> INFO -> SPORT
-> EDUCATION -> DRAME -> CULTURE -> SCIENCE -> VARIE -> POP M -> ROCK M -> EASY M -> LIGHT M -> CLASSIQUES -> AUTRE M -> TEMPS -> FINANCE -> ENFANTS -> SOCIAL -> RELIGION -> PHONE IN -> VOYAGE -> LOISIR -> JAZZ -> COUNTRY M -> NATION M -> OLDIES -> FOLK M -> DOCUMENT -> TEST -> ALARME -> Nouvelles

Après quelques secondes, l'appareil recherchera votre programme automatiquement. La recherche de votre PTY s'arrête quand l'appareil trouve la station dans les programme sélectionnés, autrement il revient automatiquement dans le mode normal
Durant la recherche des PTY, appuyer sur un n'importe quel bouton pour arrêter la recherche.

Réglage du menu AV(audio/vidéo)

AV Menu, vue d'ensemble
De l'AV Menu, vous pouvez ajuster plusieurs réglages de votre appareil. L'AV Menu contient les éléments des menus et sous-menus montrés dans les images ci-dessous:

1. Appuyez sur bouton **MENU** sur le haut de votre appareil ou sur votre télécommande pour activer le Menu AV.

2. Appuyez sur les bouton **▶▶/◀◀** sur le panneau avant ou **▶▶/◀◀** ou sur votre télécommande **▲/▼/◀/▶** pour sélectionner les éléments du menu (SETUP, AUDIO, IMAGE).

3. Appuyez sur le bouton **MENU** sur le haut de votre appareil ou **ENTREE** sur votre télécommande pour accéder à l'élément sélectionné.

4. Appuyez sur le bouton volume haut/bas sur le haut de votre appareil ou appuyez sur **VOL+** ou **VOL-** de votre télécommande pour modifier l'élément sélectionné.

5. Répétez l'étape 2,3et 4 pour modifier les autres éléments si nécessaire.

6. Appuyez sur bouton **MODE** sur le haut de votre appareil ou sur la télécommande pour retourner au menu précédent.

7. Appuyez le bouton **MENU** sur le haut de votre appareil ou de votre télécommande pour terminer la procédure.

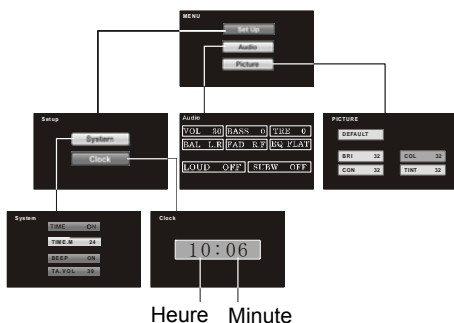

Menu horologe

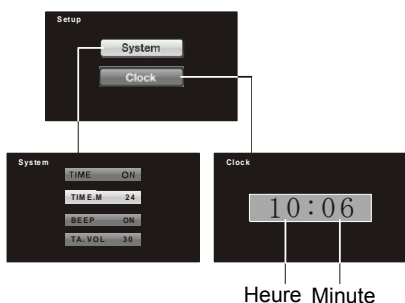

1. Appuyez sur les bouton **▶▶/◀◀** sur le panneau avant ou **▶▶/◀◀** ou sur votre télécommande **▲/▼/◀/▶** pour sélectionner l'élément du menu à modifier.

2. Appuyez sur le bouton volume haut/bas de votre appareil ou **VOL+**/**VOL-** de votre télécommande pour modifier l'élément choisi.

Time : on/off

Active ou désactive l'affichage de l'heure.

Time.M : 12/24

Permute l'affichage horaire en 12/24H.

BEEP ON/OFF(bip activé/désactivé):

Appuyez sur le bouton volume haut/bas de votre appareil ou **VOL+**/**VOL-** de votre télécommande pour sélectionner le bip activé ou bip désactive.

TA VOL 30 (volume infos trafic):

Appuyez sur le bouton volume haut/bas de votre appareil ou **VOL+**/**VOL-** de votre télécommande pour régler le niveau de volume infos trafic.

Réglage de l'heure:

Utilisez cet élément du menu pour changer l'heure.

1. Appuyez sur les bouton **▶▶/◀◀** sur le panneau avant ou **▶▶/◀◀** ou sur votre télécommande **◀/▶** pour sélectionner Heure ou Minute.

2. Appuyez sur le bouton volume haut/bas de votre appareil ou **VOL+**/**VOL-** de votre télécommande vous pourrez modifier les heures ou les minutes

Menu audio

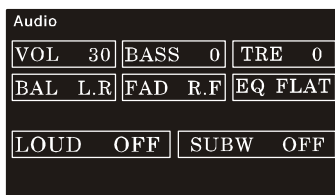

1. Appuyez sur les bouton **▶▶/◀◀** sur le panneau avant ou **▶▶/◀◀** ou sur votre télécommande **▲/▼/◀/▶** pour sélectionner l'élément du menu à modifier.

2. Appuyez sur le bouton volume haut/bas de votre appareil ou appuyez sur **VOL+**/**VOL-** de votre télécommande pour modifier l'élément choisis.

Volume: 00 ~ 63;

Bass (graves): -7 ~0~ +7;

Treble (aigus): -7 ~0~ +7;

Balance: 15L (gauche), ~, L.R, ~, 15R (droite)

Fader: 15R (arrière), ~R.F, ~, 15F (avant)

EQ(Equaliseur): FLAT (Plat), ROCK, POP, JAZZ, Classes (musique classique).

Loudness: on (en service)/off (hors service).

Subwoofer: on(activé)/off(désactivé)
(permet de calibrer le volume de la sortie RCA subwoofer de votre appareil)

Menu vidéo

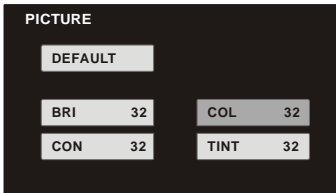

1. Appuyez sur les bouton ►►/◄◄ sur le panneau avant ou ►►/◄◄ ou sur votre télécommande ▲/▼/◄/► pour sélectionner l'élément du menu à modifier.
2. Appuyez sur le bouton volume haut/bas de votre appareil ou appuyez sur **VOL+ /VOL-** de votre télécommande pour modifier l'élément choisi.

Bright (lumière) : 00, ~, 63

Contrast (contraste) : 00, ~, 63

Color (couleur) : 00, ~, 63

Tint : 00, ~, 63

Default: cette action permet de réinitialiser tous les réglages du menu AV.

Après avoir sélectionné cet élément du menu, appuyez sur le volume haut/bas de votre appareil ou **VOL+ /VOL-** de votre télécommande, vous pouvez alors rétablir la configuration en cours par la configuration par défaut d'usine.

Opérations de disque

Insérer, éjecter un disque

1. Appuyer sur le bouton OPEN(☰) pour basculer la façade de l'appareil.
2. Insérez le disque dans la trappe d'insertion. La lecture démarre automatiquement. Utilisez la bouton d'éjection(▲) pour éjecter le disque.

Pour sélectionner le mode disque

Lors de l'utilisation dans d'autres modes (radio, USB,SD, etc...), utilisez la touche MODE pour accéder au mode CD/DVD.

Écran information disque

Quand vous insérez un disque DVD, un écran avec les informations montrant sur le dessin ci-dessous apparaît quand vous maintenez appuyer sur le bouton **SUB-T**.



Quand vous insérez un disque CD, MP3, WMA, JPEG, ou MPEG4 l'écran ci-dessous s'affiche.

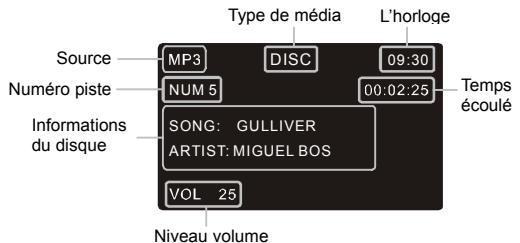

Appuyez le bouton, **DISP** pour afficher l'écran suivant.

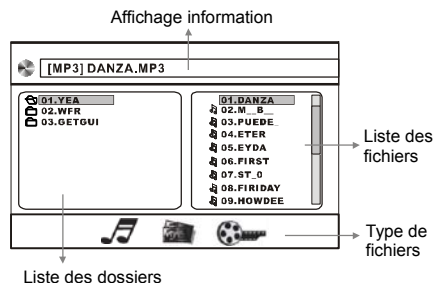

Pour MP3/JPEG/MPEG4:

Utiliser les boutons (▲/▼/◀/▶) pour sélectionner les fichiers ou les dossiers, puis appuyer sur **Entrée** pour confirmer votre sélection.

Si vous sélectionnez un fichier, il sera joué. Si vous sélectionnez un dossier tous les fichiers contenus dans ce dossier seront joués.

pour les CD:

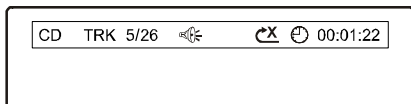

Selection d'une piste unique

Appuyez sur ►► ou ◀◀ sur votre appareil pour passer à la piste suivante ou précédente.

Avance rapide / Retour rapide

Maintenir appuyez sur les bouton ►► ou ◀◀ De votre appareil répétitivement ou appuyez sur les boutons ►► ou ◀◀ De votre télécommande pour une avance ou retour rapide avec différente vitesse comme suit:

AVANCE: 2X→4X→8X→20X→Lecture

RETOUR: 2X→4X→8X→20X→Lecture

En mode avance ou retour rapide , appuyez le bouton ►|| De votre appareil ou de votre télécommande pour retourner en lecture normale.

Lecture et pause

Utilisez la touche ►|| pour lancer la lecture ou enclencher la pause.

Stop

Appuyez sur la touche ■ pour stopper la lecture. Pour reprendre la lecture, appuyez sur la touche ►||.

Répéter la lecture:

Lorsque vous voulez répéter à lire tout le disque, une trace ou un repertoire dans le disque.

1) Appuyez sur la touche **RPT** sur la télécommande répétitivement pour sélectionner les différents modes de répétition.

2) Pour les différentes sortes de disques,

appuyez sur la touche **RPT**, on obtient le fonctionnement suivant:

Pour les disques CD/VCD/SVCD:

REP 1→REP TOUT→REP OFF

Pour les fichiers MP3:

REP 1→REP DIR→REP TOUT→REP OFF

Pour les disques DVD:

REP CHAPITRE→REP TITRE→REP OFF

NOTES:

REP 1: Seulement une piste (fichier) est répétée.

REP DIR: seulement les pistes (fichiers) dans un dossier sont répétés.

REP CHAPITRE: le chapitre est répété

REP TITRE: le titre est répété.

REP TOUT: tout le disque est répété.

REP OFF: Annule le mode répéter et reprendre la lecture normale.

NOTES: La caractéristique ne supporte pas VCD 2.0 (PBC est on).

Répéter la lecture de paragraphe

Lorsque vous voulez à répéter un paragraphe désiré.

A-B répéter permet à un passage d'être répété continuellement.

1. Appuyez sur la touche **A-B** sur la télécommande d'abord au début d'un passage désiré. **REPEAT A-**

2. Appuyez sur la touche **A-B** une deuxième fois à la fin de ce passage. **REPEAT A-B**

Et après, l'unité va répéter à lire de passage que vous venez de spécifier de A à B. Pour retourner à la lecture normale, appuyez sur la touche **A-B** encore. Annuler repeater **REPEAT CANCEL**

Random (lecture aléatoire)

Appuyez sur la touche **RDM** pour activer la lecture aléatoire des titres. Appuyez pour désactiver.

Pré-écoute des introductions

Appuyez sur la touche **INT** pour lancer le mode de lecture des introductions. Appuyez pour désactiver.

Opérations du disque unique

Opérations du menu de disque

La lecture du menu-driven est possible lors de la lecture d'un disque avec la caractéristique menu-driven ou un VCD avec PBC (contrôle de lecture).

1. Appuyez sur **TITRE/PBC**, une liste de titre ou un menu de disque va apparaître sur le moniteur.

2. Utilisez les touches (**▲/▼/◀/▶**) et **ENTRER** pour sélectionner et confirmer l'élément souhaité.)

Notes: sur certains disques, vous pouvez sélectionner les articles par les touche numérique.

Fonction de langage de sous-titre multiple Pour les disques DVD :

Certains DVD disposent de plusieurs langages de sous-titre, ils peuvent être commutés ou désactivés pendant la lecture.

Appuyez sur la touche **SUB-T** pendant la lecture. L'affichage indiquera Chaque fois qu'on appuie sur le bouton, le sous-titre commute entre les langages multiples enregistrés sur le disque.

Notes:

- tous les disques ne permettent le changement de sous-titre pendant la lecture, dans ce cas, sélectionnez le sous-titre par le menu du DVD.
- il peut y avoir un délai avant l'apparition du sous-titre sélectionné.
- Pour certains disques, les sous-titres seront affichés même s'il est spécifié off.
- le numéro de langage est différent selon le disque.
- certains disques ne contiennent seulement qu'un langage de sous-titre.

Fonction de langage audio multiple Pour DVD :

Vous pouvez sélectionner le langage à écouter si le disque a plusieurs langages audio.

Chaque fois que l'on appuie sur **AUDIO** pendant la lecture, il commute entre les langages audio multiples enregistrés sur le disque.

Chaque fois qu'on appuie sur la touche, le langage de la piste de son audio changera selon l'ordre.

Notes:

- Le numéro de langage est différent selon le disque.
- des disques contiennent seulement un langage de piste sonore.
- tous les disques ne permettent pas le changement de langue pendant la lecture, dans ce cas, sélectionnez le langage dans le menu du DVD.

Pour VCD/SVCD :

Pour des disques VCD/SVCD avec multiples canaux audio, vous pouvez sélectionner le canal audio à écouter.

Chaque fois qu'on appuie sur le bouton **AUDIO** pendant la lecture, il commute entre les canaux audio multiples enregistrés sur le disque.

Stéréo: pour écouter la lecture stéréo normal (gauche/droite).

MONO L: pour écouter le canal audio gauche.

MONO R: pour écouter le canal audio droite.

MIX MONO: pour écouter l'effet audio min mono.

Notes: certains disques ne contiennent seulement qu'un canal audio.

Fonction multi-angle

Si le DVD dispose de cette, vous pouvez voir la même scène à des angles différents Appuyez sur Angles pendant la lecture. L'information suivante sera montrée sur l'écran.



EX: lorsque le disque à 3 options. L'angle commute entre les angles enregistrés sur le disque chaque fois que l'on appuie sur cette touche.

Notes:

- parfois, il peut-être nécessaire de changer l'angle.
- en raison du disque, le changement d'angle a deux méthodes :
 1. parfait : l'angle commute sans heurt.
 2. non parfait : lorsque angle est commuté, une image statique est affiché d'abord, et après, l'angle commute.
- Le numéro de l'angle est différent selon le disque.

- la fonction est applicable seulement pour les disques ayant des scènes enregistrées avec cette méthode.

Fonction ZOOM

Appuyez sur le bouton **ZOOM** pour élargir ou réduire la taille de l'image comme suit :

ZOOM 2 → ZOOM 3 → ZOOM 4 → ZOOM 1 / 2 → ZOOM 1 / 3 → ZOOM 1 / 4 → ZOOM OFF

En état de ZOOM, appuyez **▲/▼/◀/▶**, sur la télécommande pour engager la fonction zoomed-in.

Fonction de lecture de programme

Appuyez sur le bouton **PROG** sur la télécommande pendant la lecture pour activer le l'interface d'édition de programme comme suit :

Pour VCD/SVCD/CD:

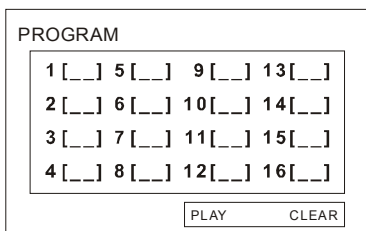

Pour DVD/MP3/MPEG4:

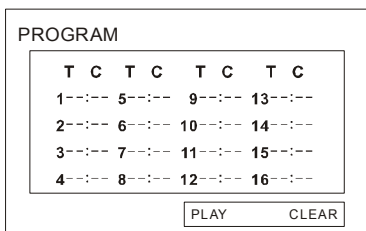

- 1) Utilisez la touche **▲/▼/◀/▶** pour se déplacer à la position que vous souhaitez programmer. Cette dernière sera alors éclairé.
- 2) Entrez le numéro de piste que vous souhaitez affecter à l'aide des touches numérotées (0-9) de la télécommande.
- 3) Appuyez sur **▲/▼/◀/▶** sur le panneau avant pour déplacer à la fonction lire (Play), puis, appuyez sur la touche **Entrer** de la télécommande pour valider.

Affichage des indications de lecture

Pendant la lecture, maintenez enfoncée la touche **SUB-T** quelques secondes pour lancer l'affichage des indications de lecture :

Pour DVD :

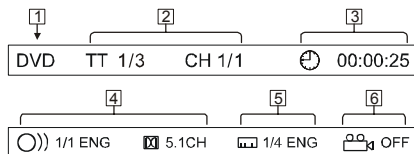

Pour VCD/CD/MP3/JPEG:

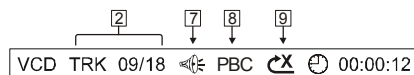

1. Type de disque

2. Information de lecture :

- TT 1/3: ratio de titre
- CH 1/1: ratio de chapitre
- TRK 9/18: ratio de piste

3. Indication de temps :

- ⌚ : temps passé sur le disque
- ⌚- : temps restant sur le disque
- T : temps passé sur le chapitre
- T- : temps restant sur le chapitre
- C : temps passé sur la piste en cours
- C- : temps restant sur la piste en cours

4. Indications des pistes audio

5. Indication des sous-titres

6. Indication de l'angle de vue

7. 🗣️ Indication de sourdine

8. Indication PCB (VCD uniquement)

9. Informations de répétition

- ⏮ : Une piste
- ⏪ : Un chapitre
- ⏩ : Tout
- ⏭ : Sortie.

Fonction GOTO

Appuyez sur la touche **GOTO**, l'écran va afficher le message suivant :

Pour DVD:

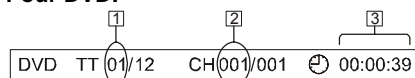

Pour VCD/CD/MP3:



- Pour rechercher un titre / chapitre / piste particulier

1. Utilisez la touche ▲/▼/◀/▶ sur la télécommande pour se déplacer à 1 / 2 / 4 .
2. Utiliser les touches numériques pour entrer le titre/chapitre/piste désiré, et appuyez sur le bouton **Entrer** pour confirmer la sélection.

- Pour rechercher un point particulier selon le temps de lecture

1. Utiliser le bouton ▲/▼/◀/▶ , pour se déplacer à 3.
2. Utiliser les touches numériques pour entrer le temps de lecture passé du titre ou du disque actuel, et appuyez sur le bouton **Entrer** pour confirmer la sélection.

Sélection d'une plage ou d'un fichier MP3 à l'aide du pavé numérique

Sélection d'une piste à l'aide du pavé numérique

En mode DVD/VCD, affichage des dossiers/fichiers, saisissez le numéro du fichier de votre choix à l'aide du pavé numérique, puis appuyez sur **ENTER** pour confirmer.

Utilisation des menus

En mode DVD, appuyez longuement sur la touche **MENU** de la façade ou de la télécommande pour afficher le menu DVD. Sélectionnez ensuite l'élément de votre choix dans le menu DVD.

Pour ce faire, utilisez les touches ▲/▼/◀/▶ de la télécommande et appuyez sur la touche **ENTER** pour confirmer votre sélection.

Remarques :

- * Certains disques DVD ne proposent pas de menu.
- * Avec certains DVD, le contenu du menu des titres et du menu est identique.

Opérations de la lecture du disque de donnée

Lorsque vous insérez un disque de donnée, y compris audio (MP3), film (MPEG4), image (JPEG) dans l'appareil, le menu principal suivant sera affiché :

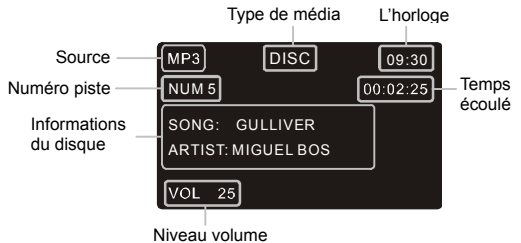

Appuyez le bouton **DISP** pour afficher l'écran suivante:

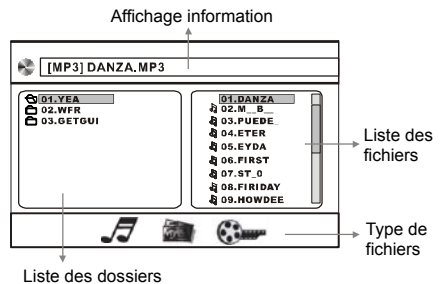

Utiliser les boutons (▲/▼/◀/▶) pour sélectionner le type de fichier requis (Music 🎵, Image 📁 ou Film 🎬) ou le type de dossier/fichier à l'écran que vous souhaitez, puis appuyez sur Entrée pour confirmer votre sélection.

Icônes du type de lecture:

- 🎵 Mode de lecture AUDIO (par défaut)
- 📁 Mode de lecture JPG (par défaut)
- 🎬 Mode de lecture de film (par défaut)

En mode de parcour d'image ou de film MPEG4, si vous voulez retourner au menu précédent, appuyez sur la touche (■).

Opérations USB

Utiliser l'appareil USB :

Lorsque vous insérez un appareil USB dans le port USB, le lecteur multimédia va lire le périphérique USB automatiquement. L'appareil donne priorité au dernier. Si l'on insère un disque dans la rainure de disque lors de la lecture d'un support USB, l'appareil va lire le disque.

Lors de l'écoute d'un autre mode (radio, Aux...) Appuyez sur **MODE** pour commuter pour afficher le menu "Source". Utilisez les touches **◀ / ▶** sur le panneau avant ou appuyez sur **◀ / ▶** sur la télécommande pour sélectionner une source entre les mode USB.

Note:

- Utilisez si nécessaire le câble adaptateur USB.
- La lecture des fichiers MP3/WMA contenus sur un périphérique USB est identique à la lecture de fichiers MP3/WMA en mode CD/MP3/WMA.
- Pendant la lecture d'un périphérique USB, veuillez ne pas le toucher ou le retirer.
- Si l'autoradio ne parvient pas à lire le périphérique USB alors que vous avez respecté les consignes ci-dessus, vérifiez si le périphérique est en bon état. Vous pouvez également le retirer et l'insérer à nouveau dans le port USB.
- Cet appareil ne supporte que les périphériques USB standards.
- Les lecteurs MP3 USB ne sont pas forcément considérés comme standards, car une marque ou un modèle d'appareil peut avoir ses propres normes. C'est pourquoi cet autoradio ne supporte pas tous les lecteurs MP3.
- Si vous souhaitez connecter un lecteur MP3 contenant une ou plusieurs piles normales (pas rechargeables), vous devez retirer la ou les piles du lecteur MP3 avant de le connecter au port USB. Si vous ne le faites pas, les piles risquent d'exploser.
- Pendant la lecture d'un périphérique USB, veuillez à ne pas retirer celui-ci du port USB (changez de mode au préalable).

Opérations de la carte mémoire SD/MMC

Utilisation d'une carte SD/MMC :

Lorsque vous insérez une carte SD/MMC dans le slot, l'autoradio commence automatiquement la lecture de cette carte. Si vous insérez un disque dans l'appareil pendant la lecture d'une carte SD/MMC, l'autoradio commence automatiquement à lire le disque.

Vous pouvez appuyer sur la touche **MODE** menu "Source". Utilisez les touches **◀ / ▶** sur le panneau avant ou appuyez sur **◀ / ▶** sur la télécommande pour sélectionner une source entre les mode carte. Le mode d'utilisation d'une carte SD/MMC est le même que pour les disques CD/MP3/WMA.

Note:

- Pendant la lecture d'une carte mémoire, veuillez ne pas toucher ou retirer la carte.
- Si l'autoradio ne parvient pas à lire la carte alors que vous avez respecté les consignes ci-dessus, vérifiez si la carte est en bon état. Vous pouvez également la retirer et l'insérer à nouveau dans le slot pour carte.

Opérations AV IN

L'entrée auxiliaire, permet de raccorder n'importe quel périphérique audio/vidéo à votre appareil. Pour utiliser cette entrée, Appuyez sur **MODE** pour commuter pour afficher le menu "Source". Utilisez les touches **◀ / ▶** sur le panneau avant ou appuyez sur **◀ / ▶** sur la télécommande pour sélectionner une source entre les mode AV IN.

Dans cette configuration, votre appareil ne réagit que comme un moniteur, toutes les démarches de lecture et de recherche devront être faites directement sur le périphérique concerné.

Paramètre de DVD

Stopper la lecture du DVD puis appuyez sur la touche **SETUP** pour entrer dans le menu de paramètres DVD.

1. Utilisez les touches ◀/▶ pour vous déplacer entre les différentes pages.
 2. Utilisez les touches ▲/▼ pour vous déplacer dans chacune des pages.
 3. Utilisez la touche ▶ (ou Entrer).
- Puis utilisez les touches ▲/▼ pour calibrer chacun des sous menus et Entrer Pour valider vos choix.
4. Une fois vos calibrages effectués, appuyez sur la touche **SETUP** pour revenir au mode d'utilisation normale.

Lorsque vous entrez dans le menu de paramétrage DVD l'écran affiche :

NOTE :

Lorsque les paramètres changent, les paramètres précédents seront effacés. Notez les paramètres actuels avant de changer. Si la batterie du véhicule est déconnectée, les paramètres seront effacés au profit des paramètres d'usine.

Paramètres du système

Quand vous ouvrez pour la première fois le Menu Setup, vous verrez la page System Setup :

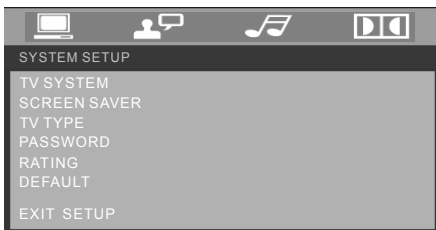

1) Système de TV

Le système de TV est utilisé pour sélectionner le mode de sortie TV. Ce lecteur peut lire des disques enregistrés aux formats PAL ou NTSC. Sélectionnez le format NTSC, lorsque l'appareil est connecté à un écran NTSC.

Sélectionnez le format PAL, lorsque l'appareil est connecté à un écran PAL.

Sélectionnez le format AUTO, la sortie écran basculera automatiquement entre PAL et NTSC. Le paramètre par défaut est le format NTSC.

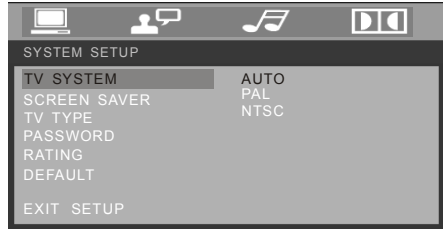

2) Economiseur d'écran

Activez ou désactivez l'économiseur d'écran.

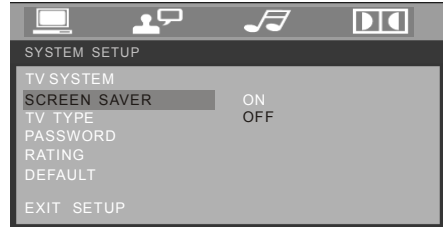

3) Paramètres de taille d'écran

Utilisez la procédure décrite au-dessous pour spécifier le mode de sortie selon le type du moniteur TV qui est en sera utilisé.

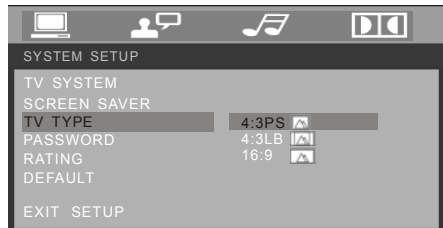

Contenus de spécification : 4:3PS /4:3LB /16:9.

Pour certains disques, la taille d'affichage à l'écran ne pourra être modifiée.

| Picture Format on Disc | TV Screen Size | | |
|------------------------|----------------|------------|-------------|
| | 4:3 | | 16:9 |
| | Pan Scan | Letter-box | Wide Screen |
| 4:3 | | | |
| 16:9 | | | |

(Pour plus de détails, référez-vous à l'explication sur l'emballage du disque).

4 :3 PS(PAN SCAN)

Sélectionnez ce mode lorsque vous connectez un moniteur de taille 4 :3 conventionnelle. L'image va remplir tout l'écran. Cependant, si le rapport d'aspect n'est pas assorti, les parties du film aux côtés extrême gauche et droit ne seront pas visibles (lors de la lecture d'un film de format 16 :9). Ce mode est sélectionné en sortie d'usine.



4 :3 (boîte postale)

Sélectionnez ce mode lorsque vous connectez un moniteur de taille 4 :3 conventionnelle (Rapport d'aspect de la TV normale). Il y aura peut-être des bandes noires visibles en haut et en bas de l'écran (lors de la lecture d'un film au format 16 :9). La largeur de ces rayures va dépendre de l'aspect original du film.



16:9

Sélectionnez ce mode lors de l'utilisation d'un moniteur au format 16:9 eme.



4) Mot de passe

Changez le mot de passe de verrouillage et de déverrouillage. Entrez les numéros 'XXXX'. Le mot de passe par défaut est '0000'.

5) Spécifiez le niveau de restriction (contrôle parental)

Utilisez cette fonction pour restreindre l'utilisation de films aux enfants dont les niveaux d'âge ne sont pas appropriés.

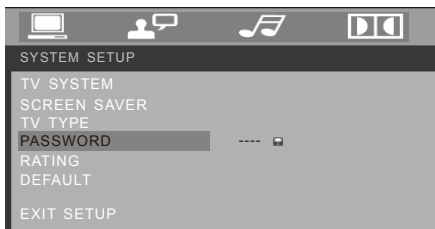

1. Appuyez sur le bouton ▲/▼ pour sélectionner « Mot de Passe » puis appuyez sur le bouton **ENTREE**.
2. Le mode entrée mot de passe est activé. Utilisez la télécommande pour entrer les 4 chiffres du mot de passe, puis appuyez sur Entrée. (par défaut le mot de passe est « 0000 »)
3. Appuyez sur le bouton ▲/▼ pour sélectionner « RATING » puis appuyez sur **Entrée**. Le niveau de restriction (niveau parental) apparaît sur la droite.
4. Appuyez sur le bouton ▲/▼ pour sélectionner le niveau de restriction (de 1 à 8) puis appuyez sur **Entrée**.
5. Quand les paramètres sont installés, appuyez sur **SETUP** pour revenir au mode normal.

6) par défaut

Restaurer les paramètres du système au paramètres par défaut.

Réglage de langage

Lorsque vous vous positionner sur cette page, vous pouvez modifier les données de langues de l'afficheur, l'afficheur indique alors :



Vous pouvez paramétrer ici les différents langage affiliés à l'affichage (OSD), au son (AUDIO), au sous-titre (SUBTITLE) et au menu DVD (MENU). Chaque action permet de modifier les valeurs suivantes

OSD LANGUAGE:

Anglais/allemand/espagnol/français/portugais/italien/russe/polonais.

Langage AUDIO

Anglais/allemand/espagnol/français/portugais/italien/russe/polonais.

Langage sous-titre

Anglais/allemand/espagnol/français/portugais/italien/russe/polonais.

Langage menu

Anglais/allemand/espagnol/français/portugais/italien/russe/polonais.

Paramètres audio

Lorsque vous sélectionnez une page des paramètres audio, l'interface des paramètres du système DVD va apparaître.

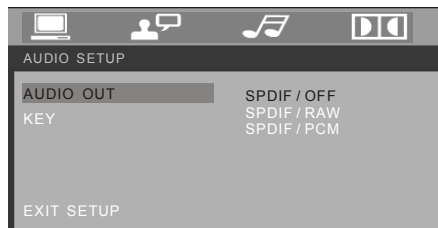

1) Sortie audio: changer parmi SPDIF/OFF, SPDIF/RAW et SPDIF/PCM.

2) Touche: changer parmi b,-4, -2, 0, +2, +4, #.

Réglages du menu digital

Lorsque vous sélectionner une page des paramètres numériques, l'interface des paramètres du système DVD va apparaître.

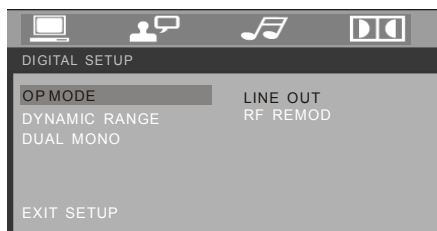

1). OP MODE : changer parmi LINE OUT/RF REMO.

-LINE OUT: mode LINE OUT, avec la normalisation de dialogue numérique.

- RF REMOD: mode RF REMODULATION, avec une compression haute et la normalisation du dialogue numérique.

2). Gamme dynamique : changer par Plein, 6/8, 4/8, 2/8, OFF.

3). DUAL MONO : changer parmi STEREO, MONO, MONO R, MIX MONOK.

Attachements

A propos du contrôle parental

Certains disques DVD disposent d'un niveau parental assigné au disque. La gamme de contrôle parental varie de 1 à 8.

Le lecteur peut être spécifié avec la même méthode. Si le niveau parental du lecteur est spécifié à 8, il va lire tous les disques. Si le niveau parental du lecteur est spécifié à un niveau inférieur à 8, seulement les disques avec un niveau inférieur ou égal au niveau parental pourront être lus.

Par exemple : si le lecteur est spécifié à 5, seulement les disques avec des cotes de contrôle parental de 5, 4, 3, 2, & 1 seront lus. Pour lire un disque dont le niveau est plus haut, vous devez remplacer la cote du lecteur par un numéro supérieur. Par exemple, considérez un disque qui convient à la plupart des audiences, et est considéré comme « niveau 2 » pour la plupart des personnes. Cependant, au milieu du film, il y a aussi des scènes au niveau 5&7 (non recommandés aux enfants.). Avec le verrou du code parental actif, seules les scènes comprises avec un niveau inférieur au verrou seront lues.

Une section du disque peut avoir plusieurs différentes séquences qui varient dans le niveau de contrôle parental. Dans l'exemple au-dessus d'un disque avec le contrôle parental, le lecteur n'affichera que les scènes permises par le code parental. Grâce à cela, les parents peuvent contrôler le contenu des films.

La signification des niveaux de 1 à 8 varient en dépendant du pays et du type de contenu du disque.

Les niveaux de contrôle parental sont :

| | | | |
|---|----------|---|--------|
| | Unlock | | Unlock |
| 1 | KID SAFE | 5 | PG-R |
| 2 | G | 6 | R |
| 3 | PG | 7 | NC-17 |
| 4 | PG-13 | 8 | ADULT |

Lire un disque JPEG

-Il est recommandé d'enregistrer vos fichiers photo avec une résolution de 640X480 (si un fichier a été enregistré avec une résolution supérieure à 640X480, l'appareil risque de prendre plus de temps à le lire).

- Votre système ne peut lire que des fichiers photo en format JPEG basique. Aucune évolution de fichier JPEG (progressif, etc....), ne pourra être lue. Lors de l'utilisation d'un fichier non compatible, l'appareil affichera un écran noir.

Lire un disque MPEG.

-Cet appareil peut lire des fichiers MPEG 1 ou 2 avec un code d'extension <.mpg>.

-le courant audio doit être conforme à la norme : MPEG 1 Audio layer 2.

Questions fréquemment posée

- Pourquoi l'appareil affiche-t-il 'Erreur régionale' lors de la lecture de certains DVD?

Les lecteurs DVD et les disques ont un 'REGION CODE'. Si le numéro régional décrit dans le disque DVD ne correspond pas au numéro régional de ce lecteur DVD, l'appareil ne peut pas lire le disque.

- Pourquoi lorsqu'on insère certains disques DVD, l'afficheur indique qu'il faut rentrer un mot de passe ?

C'est parce que le disque actuel a un niveau 'Contrôle parental', et le niveau parental du lecteur est spécifié inférieur au niveau du disque, vous devez entrer le mot de passe actuel pour lire le disque normalement.

Dépistage de panne

L'appareil ne s'allume pas :

- ◆ La clé de contact est-elle bien sur la position "ACC" ?
- ◆ Un fusible a peut-être sauté, si tel est le cas, remplacez le.

Pas d'image lors de la lecture d'un film :

- ◆ Le câble frein à main (rose/noir) n'est peut-être pas connecté, ou le frein à main n'est pas en service.
- ◆ Il n'y a peut-être pas de fichier vidéo sur le support que vous tentez de lire.

L'image est saturée ou en noir et blanc:

- ◆ Le disque utilisé est sale ?
- ◆ Le format du disque n'est pas en rapport avec les formats PAL/NTSC sélectionnés.

Pas de son:

- ◆ Un amplificateur externe est peut-être raccordé, si oui, vérifiez son câblage.
- ◆ Le volume est au minimum ou la fonction mute est engagée.
- ◆ Vérifiez le câblage.

La télécommande ne fonctionne plus:

- ◆ Vérifiez la batterie de la télécommande.

L'appareil ne fonctionne plus correctement:

- ◆ Effectuez une remise à zéro.

Le tuner radio ne fonctionne pas:

- ◆ L'antenne n'est pas connectée?
- ◆ Vous n'êtes peut-être pas dans une zone couverte par une distribution radio.

Impossible d'insérer un disque:

- ◆ Un autre disque est peut-être déjà présent dans l'appareil ?
- ◆ Les vis de transport n'ont pas été retirées.

Spécifications techniques

GENERALE

Tension d'alimentation requise :

12 Volts (Négative à la masse.)

Dimensions du châssis :

178(L) x 160(P) x 50(H) mm

Contrôle de tonalité :

- Bass (@100 Hz) ±10 dB

- Treble (@10 kHz) ±10 dB

Puissance de sortie maximum : 4x40 Watts

Consommation Max : 15 Ampères (max.)

SECTION DVD

Rapport signal bruit : > 50 dB

Séparation stéréophonique : > 40 dB

Réponse en fréquence : 20Hz - 20

KHz

Formats et fichiers compatibles:
DVD,VCD,SVCD,CD-DA,CD-R/RW,MPEG4,
MP3,WMA

ECRAN

Taille : 3" de diagonale

Résolution : 240RGB X 400

SECTION RADIO

FM

Gamme d'onde : 87.5 - 108.0 MHz

IF: 10.7 MHz

Sensibilité de réception (S/N=30dB) : 4µV

Séparation stéréophonique : >25dB

AM

Gamme d'onde : 522 - 1620 KHz

IF: 450 KHz

Garantie

Ce produit de haute qualité est garanti contre toutes défauts de ses composants pour une période d'un an, à partir de la date d'achat du premier propriétaire.

Cette garantie est définie dans les limites suivantes:

La garantie est valable uniquement dans le pays où la vente a été réalisée et s'adresse au premier propriétaire de l'appareil.

L'appareil ne peut être démonté, modifié ou réparé que par une personne expressément autorisée par le distributeur.

Cette garantie n'est pas applicable en cas d'usage abusif, inapproprié ou contraire aux instructions énoncées par le distributeur.

En outre, ce dernier rejette toute responsabilité en ce qui concerne les dommages accidentels, spéciaux ou indirects résultant de l'usage, ou de la non-disponibilité de cet article.

Si une intervention s'avère nécessaire, veuillez informer votre revendeur et convenir avec lui des modalités de réparation. Si nécessaire, confiez-lui la mission d'expédier votre appareil chez le distributeur. Si le retour est indispensable, disposez l'unité dans un sérieux emballage, si possible celui d'origine. Une demande préalable devra être faite au distributeur. Nous vous recommandons d'assurer le matériel lors de son transport, car il transite aux risques et périls de son expéditeur. Le réemballage, l'assurance et le transport retour sont à la charge du distributeur.

Cette garantie s'ajoute à vos droits statutaires en tant que consommateur et ne les limite aucunement.

Les deux cases ci-dessous vous permettent de référencer à la fois votre numéro de série (figurant au dessous de votre amplificateur) et votre date d'achat.

Date d'achat :

Numéro de série :



Continental Edison